



Honorable Concejo Deliberante
DE
HUINCA RENANCÓ
DPTO. GENERAL ROCA - PROV. DE CÓRDOBA

ORDENANZA N° 1050/2007.-

VISTO:

La propuesta del Sr. Leonardo Luis Aimone, para la construcción de un monolito en recordación de la trayectoria educativa marcial de la Escuela Miyazato de Karate Do en Argentina; y

CONSIDERANDO:

Que desde el año 1959, el Gran Maestro Shoen Miyazato 10° Dan desarrolla la actividad educativa del milenar arte de Karate Do en Argentina, a través de la Escuela que lleva su nombre, contando en la actualidad con numerosas sucursales en nuestro país.-

Que en nuestra Ciudad, desde hace ocho años la Sucursal de la Escuela Miyazato a cargo del Dan 3° Leonardo Luis Aimone, brinda la enseñanza y práctica de este arte marcial, aplicado en la actualidad a construir la paz.-

Que dicha escuela imparte la disciplina y los mensajes para el desarrollo de la personalidad y la superación personal, a través del Karate Do.-

Que atento a lo expresado, este H. Concejo Deliberante considera que es dable la aprobación de la construcción del Monolito en Reconocimiento a la Escuela Miyazato.-

POR ELLO:

EL HONORABLE CONCEJO DELIBERANTE DE HUINCA RENANCÓ

SANCIONA CON FUERZA DE ORDENANZA

Art.1°).- AUTORIZÁSE la construcción de un Monolito en Plaza España (Sector Este del predio), en reconocimiento a la trayectoria Educativa Marcial de la ESCUELA MIYAZATO de KARATE DO.-

Art.2°).- DISPONÉSE que los gastos originados por lo establecido en el Art.1°), sean a cargo de la Escuela Mizayato de Karate Do.-

Art.3°).- INCORPÓRASE a la presente los Anexos I “Planimetría y Costo de la Obra” y II “Solicitud de Autorización e Información sobre la Escuela”.-

Art.4°).- SOLICÍTASE al Departamento Ejecutivo Municipal que se dé intervención a Obras Públicas Municipal, para la coordinación de los trabajos de construcción de acuerdo a la planimetría incorporada a la presente como Anexo I y para el emplazamiento del indicado monolito.-

Art.5°).- Comuníquese, publíquese, dése al Registro Municipal y archívese.-

DADO en Sala del Honorable Concejo Deliberante de la Ciudad de Huinca Renancó, en Sesión Ordinaria de fecha primero de agosto de dos mil siete.-

María Graciela Quevedo
Secretaria - H.C.D.

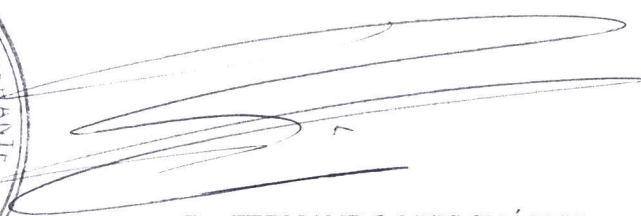

Dr. FERNANDO LUIS SUÁREZ
Presidente
H. Concejo Deliberante

Promulgada por Decreto N° 186/2007 de fecha 08 de agosto de 2007.-
TENGASE POR ORDENANZA VIGENTE.-

obra : MONOLITO

comitente :

proyecto :

monto :

diseño :

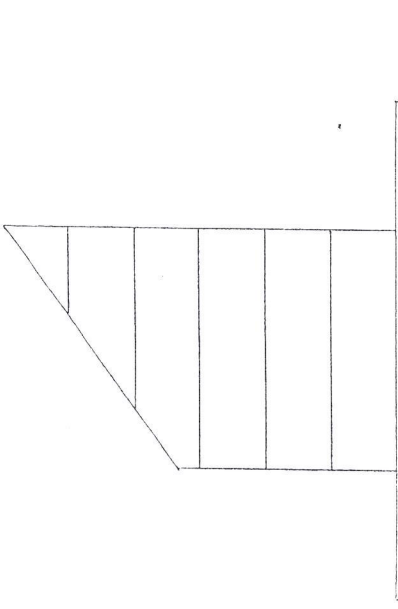

V. POSTERIOR

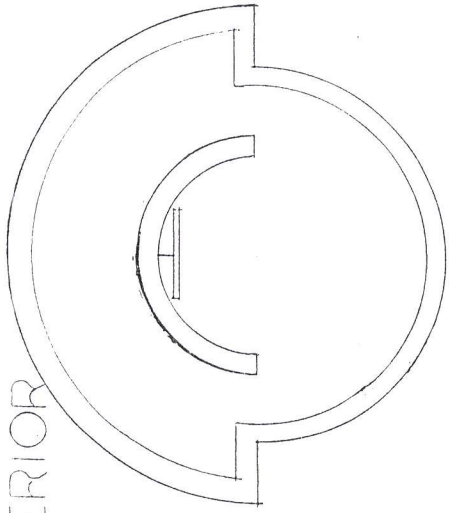

PLANTA

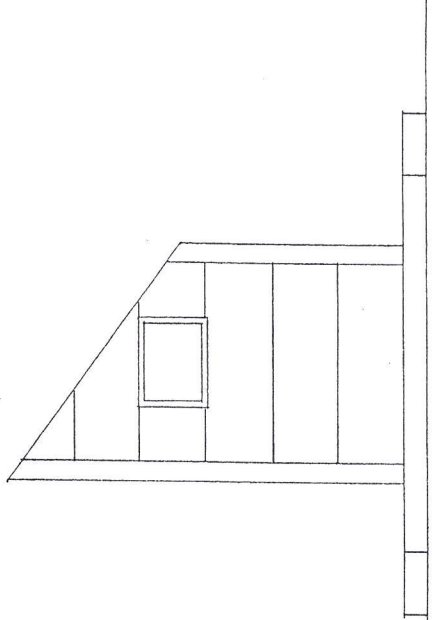

PERSPECTIVA



Dr. FERNANDO LUIS SUAREZ
PRESIDENTE
M. CONCEJO DELIBERANTE

JAVIER ALEJANDRO PICONE
ARQUITECTO
M. N. 1.1.747E

obra : MONOLITO

comitente :

Proyecto :

monto :

diseño :

JAVIER ALEJANDRO PICONE
ARQUITECTO
MAT. PROF. N° 1-7675



DR. FERNANDO LUIS SUAREZ
PRESIDENTE
M. CONCEJO DELIBERANTE

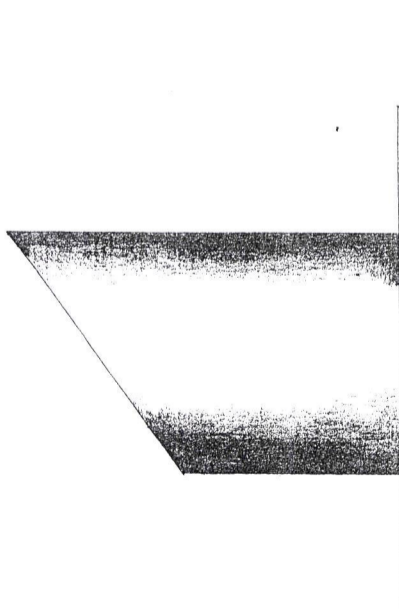

V. POSTERIOR

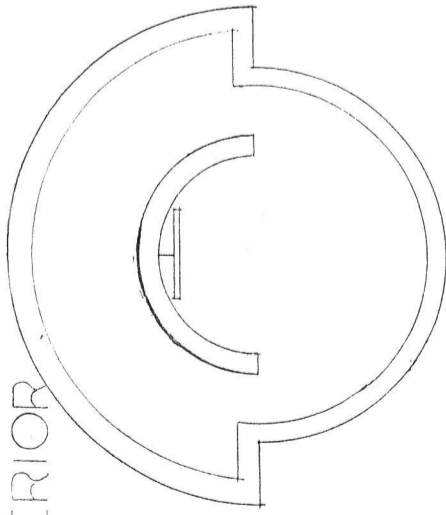

PLANTA

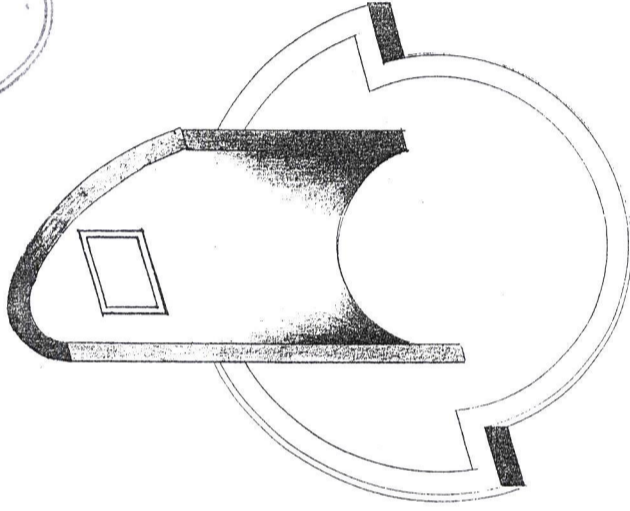

PERSPECTIVA

JAVIER ALEJANDRO PICONE
ARQUITECTO
MAT. PROF. N° 1-7675

obra : MONOLITO
 comitente :
 Proyecto :
 monto :
 diseño :

JAVIER ALEJANDRO PICONE
 ARQUITECTO
 MAT. PROF. N° 1-7675

V. POSTERIOR

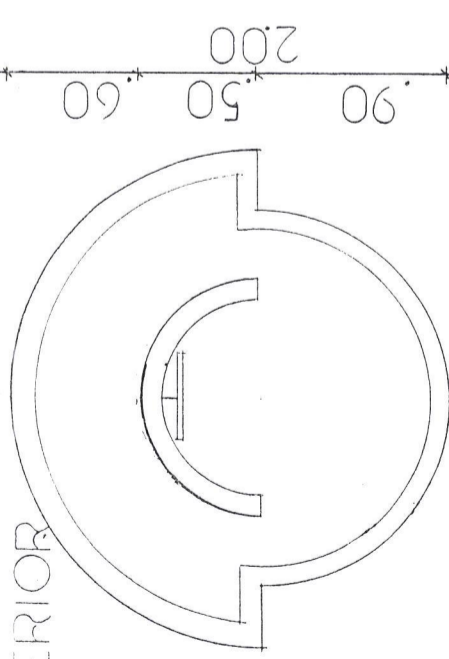

PLANTA

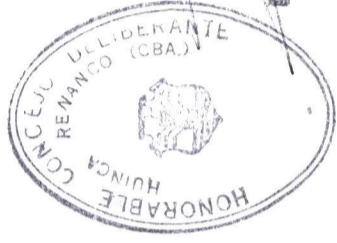
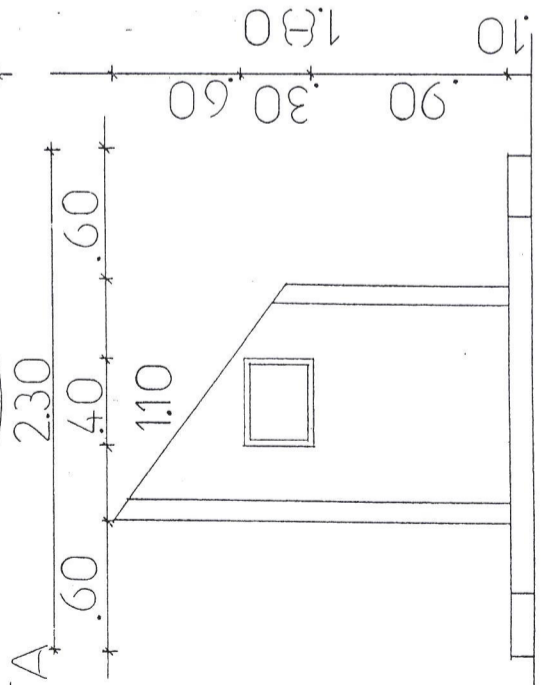

Dr. FERNANDO LUIS SUARE
 PRESIDENTE
 B. CONCEJO DELIBERANTE

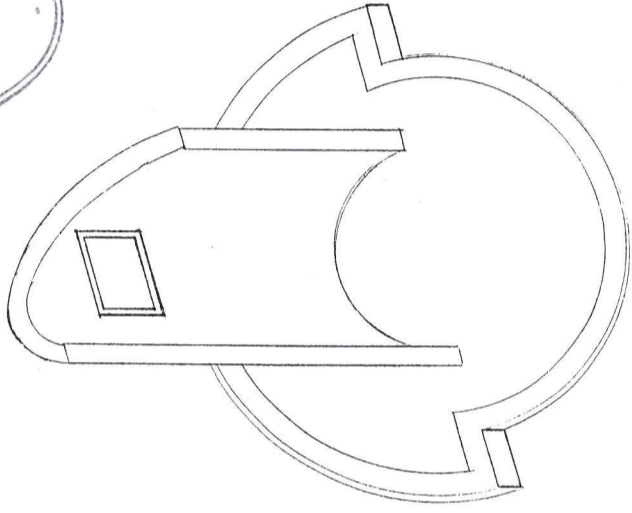

PERSPECTIVA

JAVIER ALEJANDRO PICONE
 ARQUITECTO
 MAT. PROF. N° 1-7675

MATERIALES OBRA GRUESA		
Cemento	5	bol.
Cal hidráulica hidratada	9	bol.
Cal aérea "Milagro" viva	3	bol.
Hidrófugo en pasta	5	kg
Arena común gruesa	1.5	m3
Arena para hormigón ripio	1/2	m3
Canto rodado		m3
Cascotes de ladrillos	1/4	m3
Arcilla expandida Leca fina	"	m3
Ladrillo adobon		u
Ladrillo comun	250	u
Hierro		
fe 4.2	5	
fe 6	2	
fe 8		



Dr. FERNANDO LUIS SUAREZ
PRESIDENTE
M. CONCEJO DELIBERANTE

JAVIER ALEJANDRO PICONE
ARQUITECTO
MAT. PROF. N° 1-7675

Detalle de Pagos a realizar para trabajo de Albañilería

Costo de Mano de Obra	\$ 2.500
Costo Estimat. De Mat.	\$ 1.250
Monto de Obra	\$ 3.750
Honorarios Profesionales	\$ 650
TOTAL	\$ 4.400

Costo de Mano de Obra:	\$ 2.500
Honorarios Profesionales por Proyecto y Dirección Técnica :	\$ 650
Total:	\$ 3.150



[Signature]
DR. FERNANDO LUIS SUAREZ
 PRESIDENTE
 H. CONCEJO DELIBERANTE

[Signature]
JAVIER ALEJANDRO PICONE
 ARQUITECTO
 MAT. PROF. N° 1-7675

La Casa de las Copas

DE ADRIAN LEONARDO FRIEDMAN
 COPAS - MEDALLAS - TROFEOS - PLAQUETAS
 DISTINTIVOS - RESTAURACIONES - PLATEADOS
 GRABADOS - FABRICACION PROPIA

Tte. Gral. Perón 1306 - (1038) Capital Federal
 Tel.: 4381-7375 Tel/ Fax: 4384-6334
 www.lacasadelascopas.com.ar



PRESUPUESTO
 N° 0001- 00006921

FECHA 13 06 2007

Señores Escuela de Izazato
 Domicilio Quinica Reunión Córdoba
 I.V.A.: _____ CUIT: _____

Condiciones de venta: Contado Cuenta Corriente

Cant.	Detalle	P. Unit.	Totales
1	Placa de acero grabado según texto de 30x40 cm, con base de marmol de 36x46 y 4 botones de acero para avivar. Precio final con grabado y lista para colocar.		\$ 880.-
Total: Pesos Ochocientos ochenta			

ORIGINAL BLANCO DUPLICADO CELESTE

PASADOS LOS 30 DIAS NO SE ACEPTAN RECLAMOS
 LA EMPRESA NO SE RESPONSABILIZA POR ROBO O
 PERDIDA REEMPLAZANDO LAS PIEZAS POR SIMILARES

TOTAL \$ 880.-

Sucursal Escuela Miyazato de Karate Do “Huinca Dojo”

Inst. Leonardo Luis Aimone 3º Dan

Cel:(02302)15534845 / Teléf: (02336)495010/ E.mail: consultaskaratedo@huincacoop.com.ar

Huinca Renancó (Córdoba)

Huinca Renancó, 10 de Julio de 2007.-

Objeto: Construcción Monolito Recordatorio.-

Sr. Presidente del Honorable Consejo Deliberante
Municipalidad de Huinca Renancó – Córdoba
Dr. Fernando Luis Suarez

Tengo el agrado de dirigirme a Ud., y por su intermedio al **Honorable Consejo Deliberante**, para *obtener la aprobación de la construcción de un monolito* en recordación de los **48 años de Trayectoria Educativa Marcial en la República Argentina (1959-2007)** y en honor al **Gran Maestro Shoei Miyazato 10º Dan** máxima autoridad a nivel mundial de la World Miyazato Federation, juntamente con los **8 años de la Sucursal Escuela en Huinca Renancó (1999-2007)**.

Dicho monolito, tiene una dimensión de 2.30mts de frente x 2mts de ancho x 1.80mts de alto y el costo total es de \$5280 (**monto que corre en su totalidad por nuestra Escuela**).

La fecha de inauguración del mismo se realizará el próximo mes de Octubre del corriente año, donde asistirán y harán presentes en nuestra ciudad delegaciones de todas las provincias argentinas y del exterior.

El lugar de realización del monolito quedará a su criterio, ya que no tenemos un espacio físico preferido ni determinado para la realización del mismo. Creemos que embellecerá con su planificación nuestra ciudad, como así también no existe ningún referente a nuestra disciplina la cuál día a día crea mediante la práctica niños, jóvenes y adultos útiles a la sociedad mediante la práctica del **Karate Do**.

Este recordatorio es sumamente importante, ya que los logros y reconocimientos obtenidos de la **Escuela Miyazato de Karate Do** para Huinca Renancó son muy importantes, como así también el reconocimiento mundial que tiene la WORLD MIYAZATO FEDERATION; **contando con 77 sucursales 16 Provincias Argentinas y 19 Sucursales en 11 Países**. Contando con Decretos de diferentes Provincias y Ciudades donde lo declaran “**Ciudadano Ilustre**”(obra constancia de lo expuesto en secretaria Escuela).

Se adjunta copia del proyecto de obra a cargo del **Arquitecto Javier A. Picone** (Matrícula Profesional N° 1-7675) integrante del Grupo de Trabajo de la Sucursal Escuela.

Esperando una pronta respuesta favorable a mi solicitud, saluda atentamente.

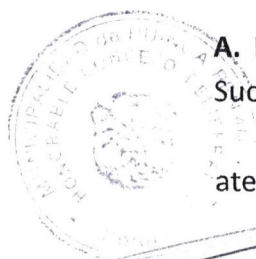

Dr. FERNANDO LUIS SUAREZ
PRESIDENTE
H. CONCEJO DELIBERANTE



Inst: LEONARDO LUIS AIMONE
3º- DAN ESCUELA MIYAZATO

SUCURSAL ESCUELA MIYAZATO DE KARATE DO "HUINCA DOJO"
 INS. LEONARDO L. AIMONE 3º DAN
 TEL: (02336) 495010 / (02302)15534845
 HUINCA RENANCÓ (CÓRDOBA)



Huinca Renancó, 24 de Julio de 2007.-

Objeto: adjuntar a nota entregada el 10 de Julio del corriente año, para la construcción del monolito.

Sr. Presidente del Honorable Consejo Deliberante
 Municipalidad de Huinca Renancó – Córdoba
 Dr. Fernando Luis Suarez

Tengo el agrado de dirigirme a Ud., y por su intermedio, el Honorable Consejo Deliberante para fundamentar el ***pedido de aprobación del monolito*** a la **Escuela Miyazato**.

La **Sucursal Huinca Renancó** cuenta con más de 30 (treinta) alumnos y desde hace 8 años difunde el Arte Marcial del Karate Do, el cual posee grandes e importantes secretos que solo el que lo realiza y tras haber recorrido un largo camino de práctica podrá apreciar éste verdadero tesoro.

Cada una de las etapas de ésta disciplina son un mensaje que si se aprenden a asimilar, contribuyen a dar las notas características de la personalidad perfecta. No son la agresión ni la rebeldía sino justamente ***la armonía con uno mismo, con los demás y con el mundo el cual constituye el sustento de la Paz.***

Karate Do como se dijo anteriormente ***es un arte, es armonía, es el camino de la superación personal. Valores como el respeto, la lealtad, el compañerismo, la compasión, el desprendimiento y la espiritualidad son inherentes al verdadero Karate Do.***

El milenario arte del Karate Do tal como lo indica su denominación: **"DO"** es un maravilloso sendero para el logro de la PAZ y, es por ello que agradecemos la labor y difusión de genuinos Maestros como **SHOEI MIYAZATO 10º DAN Máxima Autoridad a Nivel Mundial** por habernos dado la oportunidad de poder brindar este arte, la cual esta al alcance de toda la humanidad.

La **Escuela Miyazato** es un referente y hablar de Karate Do en Argentina, es hablar de **SHOEI MIYAZATO** donde a partir del año 1959 difunde esta disciplina con honradez, respeto, esfuerzo y verdad en cada rincón de la República Argentina.

La casa central de la **Escuela Miyazato "HOMBU DOJO"**, se encuentra ubicada en la calle Baracaldo N°2579 de Villa Cabrera (Córdoba) siendo la más grande de Sudamérica. Sus puertas están abiertas a todo público, pudiendo apreciar las innumerables plaquetas, diplomas y el Libro de Honor donde se exponen los diferentes decretos de las distintas ciudades y provincias, decretándolo ***Ciudadano Ilustre y Huésped de Honor.***

Desde el año 1990 en la Ciudad de Esperanza (Santa Fe) en el Colegio San José – Institución Educativa-se desarrollan prácticas del Karate-Do de la **Escuela Miyazato** insertándolas en las clases de Educación Física dirigida a los alumnos a partir de 4º grado cuya edad es la indicada por las características psicomotrices para iniciarse en esta actividad.

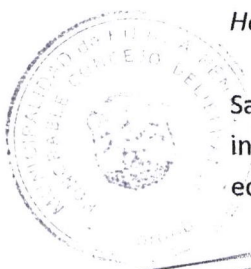

Dr. FERNANDO LUIS SUAREZ
 PRESIDENTE
 M. CONCEJO DELIBERANTE

Así también, profesionales de nuestro medio como el **Dr. Lubrina y el Dr. Luis A. Rodríguez** en su época de estudiantes universitarios circularon por las aulas de la **Escuela Miyazato** donde pueden dar referentes de la trayectoria de la Escuela y su Maestro.

Antecedentes de la Escuela Miyazato:

- **1959:** Exhibición en la Escuela de Aviación (Córdoba).
- **1971:** Exhibición Anual de Grandes Maestros de Okinawa –Escuela Miyazato Líder Centro Okinawense Capital Federal.
- **1974:** 1º exhibición de Gran Magnitud en el interior del país - Estadio 25 de Mayo (San Juan) - 10.000 espectadores.
- **1975:** Exhibición Estadio Ferrocarril Oeste (Capital Federal) 8.000 espectadores.
- **1977:** 1º Visita Oficial Internacional a Brasil (Cubatao, Sao Paulo, Santos).
- **1978:** Inauguración Oficial de la nueva Escuela Miyazato (675mts. cuadrados).
- **1979:** Exhibición 20º Aniversario de la Escuela.
- **1984:** Exhibición en el Estadio Mundialista Chateau Carreras (60.000 espectadores) / Exhibición 25º Aniversario de la Escuela en Redes Cordobesas (6.000 espectadores).
- **1987:** Visita del Maestro Shoen Miyazato a los EEUU.
- **1989:** 30º Aniversario de la Escuela Miyazato – Exhibición en el Estadio Luna Park.
- **1990:** 1º Delegación de la Escuela Miyazato de Argentina que parte a Okinawa.
- **1994:** Exhibición 35º Aniversario Polideportivo Cerutti (Córdoba) junto a un grupo de autoridades del Karate de Okinawa, EEUU y Brasil.
- **1995:** Representación de la Escuela Miyazato en la Pascua del Budo (Italia). / Partida de una delegación al Pre-torneo Mundial Okinawa-Japón donde participaron 25 naciones con 1.400 competidores. La Escuela Miyazato obtuvo el 5º puesto.
- **1997:** Con 74 participantes viaja a Okinawa al Torneo Mundial de Karate en el BUDOKAN entre 64 países y 2.000 competidores la Escuela Miyazato tiene el honor de obtener el Subcampeonato Mundial.
- **1998:** 40º Aniversario de la Escuela. Exhibición en el Polideportivo Cerutti (Córdoba).
- **2000:** Visita Oficial a la Sucursal de Trujillo – Perú. / Visita Oficial a Israel.
- **2003:** Comienzo de Seminarios en todo el país.
- **2004:** 45º Aniversario de la Escuela (1.200 practicantes).

El monolito a realizar en Huinca Renancó será único en su estilo y se difundirá a nivel mundial a través de las distintas Sucursales y en la Página Web Oficial.

Nuestra ciudad estará representada por éste Gran Monolito recordando los **48 Años de Trayectoria Marcial Educativa y los 8 Años de Vida de nuestra Sucursal en la ciudad.**

Con la inauguración del mismo se hará presente la **Máxima Autoridad el Gran Maestro SHOEI MIYAZATO** como así también, asistirán Instructores y Alumnos de cada rincón de la Argentina y del exterior.

Agradece su atención y saluda muy atentamente.



Dr. FERNANDO LUIS SUAREZ
PRESIDENTE
H. CONCEJO DELIBERANTE

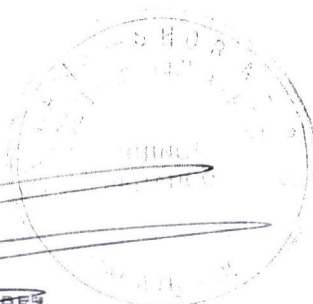

Inst' LEONARDO LUIS AIMONE
3ºº DAN ESCUELA MIYAZATO

Escuela Miyazato en la República Argentina



So Hombu Dojo



La Escuela Miyazato cuenta con 77 Sucursales en 16 provincias.

DOJOS NACIONALES

<i>Jakabos Julio</i>	7° Dan	Mendoza (Capital)
<i>Asís Eduardo</i>	7° Dan	Córdoba (Cruz del Eje)
<i>Gunther Wolfgang</i>	7° Dan	Córdoba (Villa Allende)
<i>Castañeda Roberto</i>	7° Dan	Entre Ríos (Paraná)
<i>Ahún Nasif</i>	7° Dan	San Juan (Capital)
<i>Donati Bruno</i>	7° Dan	Mendoza (San Rafael)
<i>Hirai José</i>	7° Dan	Santa Fe (Capital)
<i>Caminos José</i>	7° Dan	Córdoba (Villa María)
<i>Machado Leopoldo</i>	7° Dan	La Rioja (Capital)
<i>Sánchez Manuel</i>	7° Dan	Rio Negro (Bariloche)
<i>Denipotti Roberto</i>	7° Dan	Córdoba (Rio III)
<i>Abdala Enrique</i>	7° Dan	Buenos Aires (Capital Federal)
<i>Vinagre Néstor</i>	7° Dan	Buenos Aires (Mar del Plata)
<i>Leiva Julio</i>	7° Dan	Córdoba (Capital)
<i>Videla Jorge</i>	7° Dan	San Juan (Capital)
<i>García René</i>	7° Dan	Santa Fe (Esperanza)
<i>Maluf Gustavo</i>	7° Dan	Córdoba (Rio IV)
<i>Arce Rubén</i>	7° Dan	Córdoba (Las Varillas)
<i>Barbaglia Jorge</i>	7° Dan	Santa Fe (San Carlos)
<i>Juárez Pedro</i>	7° Dan	Buenos Aires (Bahía Blanca)
<i>Varela Julio</i>	7° Dan	Córdoba (Rio IV)
<i>Lo Duca Carlos</i>	7° Dan	Córdoba (Rio IV)
<i>Ramírez Miguel</i>	7° Dan	Córdoba (Capital)
<i>Morales Ernesto</i>	6° Dan	Jujuy (Capital)
<i>Juárez Américo</i>	6° Dan	Buenos Aires (Mercedes)
<i>Collazo Daniel</i>	6° Dan	Córdoba (Alta Gracia)
<i>Medina Carlos</i>	6° Dan	Santa Fe (Rosario)
<i>Ludueña Héctor</i>	6° Dan	Córdoba (Oncativo)
<i>Acebedo Jorge</i>	6° Dan	Santa Fe (Rosario)
<i>Ayet Carlos</i>	6° Dan	Córdoba (Capital)
<i>Flores Claudio</i>	5° Dan	Buenos Aires (José C. Paz)
<i>Deideri Juan</i>	5° Dan	Córdoba (Villa del Rosario)
<i>González Danilo</i>	5° Dan	Buenos Aires (Capital Federal)
<i>Genoves Héctor</i>	5° Dan	Santa Fe (Capital)
<i>Chiapella Marcelo</i>	5° Dan	Córdoba (Las Varillas)
<i>Kañevsky Claudio</i>	5° Dan	Santa Fe (Sunchales)
<i>Bontempi Héctor</i>	5° Dan	Santa Fe (Capital)
<i>Domínguez Williams</i>	5° Dan	Córdoba (Villa Dolores)
<i>Gutierrez Ruben</i>	5° Dan	San Luis (Merlo)
<i>Novillo Soledad</i>	5° Dan	Mendoza (Las Heras)
<i>Guerra Barroso Oscar</i>	5° Dan	Córdoba (Capital)
<i>Bulla Leonardo</i>	5° Dan	Salta (Rosario de la Frontera)
<i>Barilaro Marcelo</i>	5° Dan	Catamarca (Andalgala)
		Buenos Aires (Capital Federal)

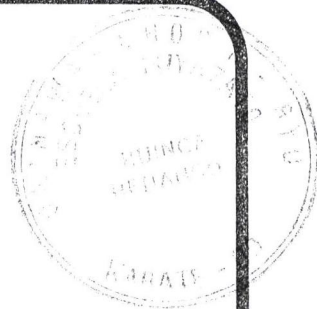

K

DOJOS NACIONALES

<i>Castro José</i>	4° Dan	<i>Buenos Aires (Punta Alta)</i>
<i>Rodríguez Daniel</i>	4° Dan	<i>Buenos Aires (Flores)</i>
<i>Gimenez Fabián</i>	4° Dan	<i>Santa Fe (Rafaelà)</i>
<i>Montedoro Mariano</i>	4° Dan	<i>Córdoba (Bell Ville)</i>
<i>Rodríguez Sergio</i>	4° Dan	<i>Córdoba (Río IV)</i>
<i>Montenegro Julio</i>	3° Dan	<i>Buenos Aires (Punta Alta)</i>
<i>Campos Luís</i>	3° Dan	<i>Buenos Aires (Bahía Blanca)</i>
<i>Pérez Hugo</i>	3° Dan	<i>Entre Ríos (Paraná)</i>
<i>Caceres Rodolfo</i>	3° Dan	<i>Entre Ríos (Paraná)</i>
<i>Veloso Héctor</i>	3° Dan	<i>Santa Cruz (Río Gallegos)</i>
<i>Olivera Néstor</i>	3° Dan	<i>Neuquen (Zapala)</i>
<i>Ruiz Nelson</i>	3° Dan	<i>Santiago del Estero (Capital)</i>
<i>Sappietro Juan Carlos</i>	3° Dan	<i>Santa Fe (Arroyo Seco)</i>
<i>Manca Juan</i>	3° Dan	<i>Córdoba (La Calera)</i>
<i>Pacheco Mario</i>	3° Dan	<i>Catamarca (Valle Viejo)</i>
<i>Burunat Sabrina</i>	3° Dan	<i>Buenos Aires (La Plata)</i>
<i>Pignatta Alberto</i>	3° Dan	<i>Buenos Aires (La Plata)</i>
<i>Carabajal Fernando</i>	2° Dan	<i>Santa Cruz (Río Gallegos)</i>
<i>Aimone Leonardo</i>	2° Dan	<i>Córdoba (Huinca Renancó)</i>
		<i>La Pampa (Realicó)</i>
<i>Ruiz Mario</i>	2° Dan	<i>Santiago del Estero (Capital)</i>
<i>Rodríguez Horacio</i>	2° Dan	<i>Santa Fe (Gálvez)</i>
<i>Pedraza José</i>	2° Dan	<i>Santa Fe (Acebal)</i>
<i>Novillo Ana Laura</i>	2° Dan	<i>Córdoba (Capital)</i>
<i>Cardo Sebastián</i>	2° Dan	<i>Salta (Capital)</i>
<i>Torrez Adriana</i>	2° Dan	<i>Córdoba (Hernando)</i>
<i>Reynoso Martín</i>	2° Dan	<i>Catamarca (Capital)</i>
<i>Castro Daniel</i>	2° Dan	<i>Río Negro (El Bolsón)</i>
<i>Riva Jorge</i>	1° Dan	<i>Santa Fe (Las Parejas)</i>
<i>Lunad Rocha Juan Cruz</i>	1° Dan	<i>Córdoba (Capital)</i>
<i>Quirino Mauro</i>	1° Dan	<i>Córdoba (Hernando)</i>
<i>Molina Martín</i>	1° Dan	<i>Córdoba (Luque)</i>
<i>Micucci Gastón</i>	1° Dan	<i>Buenos Aires (La Plata)</i>

DOJOS INTERNACIONALES



Nakamura Seiyu	Okinawa - Japón	8 Dan
Sacaba Santiago	Italia	7 Dan
Espíndola Héctor	España	7 Dan
Gonzalez Medel Gabriel	Chile	6 Dan
Lambert Eduardo	Perú	6 Dan
Paz Dagoberto	Suezia	5 Dan
Gonzalez Manuel	Chile	5 Dan
Speranza José	Italia	5 Dan
Zabala Norberto	U.S.A	5 Dan
Palma Mario	Chile	5 Dan
Silvera Almir	Uruguay	5 Dan
Cabral Eduardo	Israel	5 Dan
Bustos Mario	España	4 Dan
Chiessa Enrico	Italia	4 Dan
López José	Chile	4 Dan
Zapunar Elvio	Brasil	3 Dan
Sconciafurno Marcos	Italia	2 Dan
Bertoni Guido	Italia	2 Dan
Romero Tomás	Suiza	2 Dan

UN MILENARIO ARTE DE GUERRA USADO PARA LA PAZ-

La inserción del Karate Do de la Escuela MIYAZATO en una entidad educativa

“...Cuando pregunté a los Directivos del Colegio sobre la posibilidad de comenzar a dar clases de Karate Do de la Escuela Miyazato, creo que la duda surgió por unos instantes, pero el nombre del Maestro MIYAZATO ya sonaba en la ciudad desde hacía 18 años, por lo que esta disciplina no era nada nuevo. Sólo restaba conocer su influencia en los alumnos menores, es decir en los niños.

Los frutos ya eran buenos dado que los alumnos que desarrollaban sus clases en el Dojo eran aquellos que por su conducta y disciplina se destacaban en el Colegio. No dudaron entonces en permitir el inicio de una nueva actividad que ya lleva 14 años sin interrupción....”

Desde el año 1990, en la ciudad de Esperanza (Provincia de Santa Fe), se desarrollan en el Colegio San José -institución educativa perteneciente a la Congregación del Verbo Divino-, prácticas de Karate-Do de la **Escuela Miyazato** dirigidas a los alumnos a partir del 4to grado, cuya edad es la indicada por las características psicomotrices para iniciarse en esta actividad.

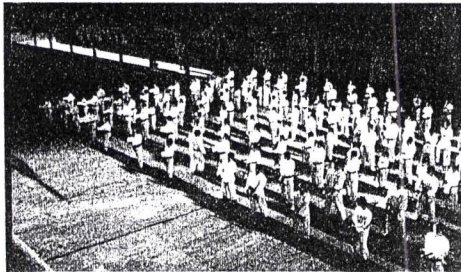

Todo arte marcial tiene en su origen objetivos por los cuales lucha y dirige su rumbo no siendo la Escuela MIYAZATO de Karate Do una excepción. La denominación de Escuela de esta disciplina implica brindar instrucción al alumno, produciendo cambios, que a su vez se traducirán en una superación personal; en definitiva se lo educa a través del arte marcial

Muchas son las expectativas con que comienzan las prácticas los niños, pero enseguida se encuentran con una actividad que **no** es lo violenta que creían o lo individualista que parece. Todo transcurre en un clima de amistad, donde el niño sabe que la superación depende de sí mismo pero que todo lo que él pueda incorporar en su crecimiento va a servir de ejemplo a los compañeros; donde el autocontrol dentro y fuera del lugar de práctica es mas importante que la habilidad física que vaya desarrollando; que la disciplina no es sólo porque ésta es una actividad marcial, sino porque **sin ella nada se logra**; y porque la enseñanza y el aprendizaje deben ser con “humildad y obediencia, sin egoísmos” como lo ha prodigado nuestro **Sensei Shohei Miyazato**

Los alumnos que asisten a las clases dentro del Colegio tienen oportunidades de interrelacionarse con otros practicantes a través actividades organizadas como lo son los Encuentros y Torneos en diferentes localidades, campamentos, días deportivos, viajes y prácticas con otros instructores. Lo que se pretende es ofrecer al niño karateka un crecimiento humano y a su vez técnico. Esto es posible gracias a la apertura que hermanados han brindado tanto el Colegio San José como la escuela MIYAZATO

En 1990, la clases se dictaban extracurricularmente solamente a los alumnos del 4º grado, al año siguiente se iniciaría el 5º grado y así hasta llegar al 7º grado. Fueron cuatro largos años de progreso paciente, donde la asistencia era optativa. Luego de estos años se vio que la cosecha era buena y se propuso la inserción dentro de la hora de clase. Se convino que la mejor manera era insertarla en la clase de Educación Física. Así se comenzó poco a poco, una vez al mes, a dar las clases de manera sistemática, al principio con 4º, luego con 5º y así hasta llegar a 7º. Sumando ésta práctica a la clase optativa.

Se caminó mucho, se esperó más y se trabajó constantemente. Hoy en el 2004, más de 500 alumnos reciben su práctica de Karate Do curricularmente y pueden dentro del Colegio participar de más clases y así toda la institución “conoce” o “habla” el mismo idioma.

Muchos alumnos del Colegio, algunos que ya han egresado del nivel primario, han pasado por las clases de ésta disciplina; algunos continuaron regularmente las prácticas y otros lo hicieron temporariamente, pero todos saben de los objetivos que han fijado el Colegio junto a la Escuela Miyazato para ellos son los que conducen a superarse como seres humanos.

En el Colegio San José desde 1990 se brinda esta posibilidad apostando al enriquecimiento del alumno dentro de su Comunidad Educativa utilizando un milenario arte de guerra para construir la PAZ.

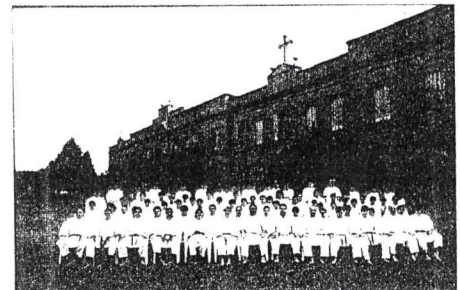

Educación es templar el alma para las dificultades de la vida y la Escuela MIYAZATO y el Colegio San José juntos lo están logrando.

Escuela Miyazato pasaron mas
00 alumnos; 2.500 instructores
) cinturones negros. Muchos de
as continúan practicando desde
de 35 a 45 años, habiendo
ado varios de ellos la categoría
de 7° dan.

19 sucursales en 11 países.

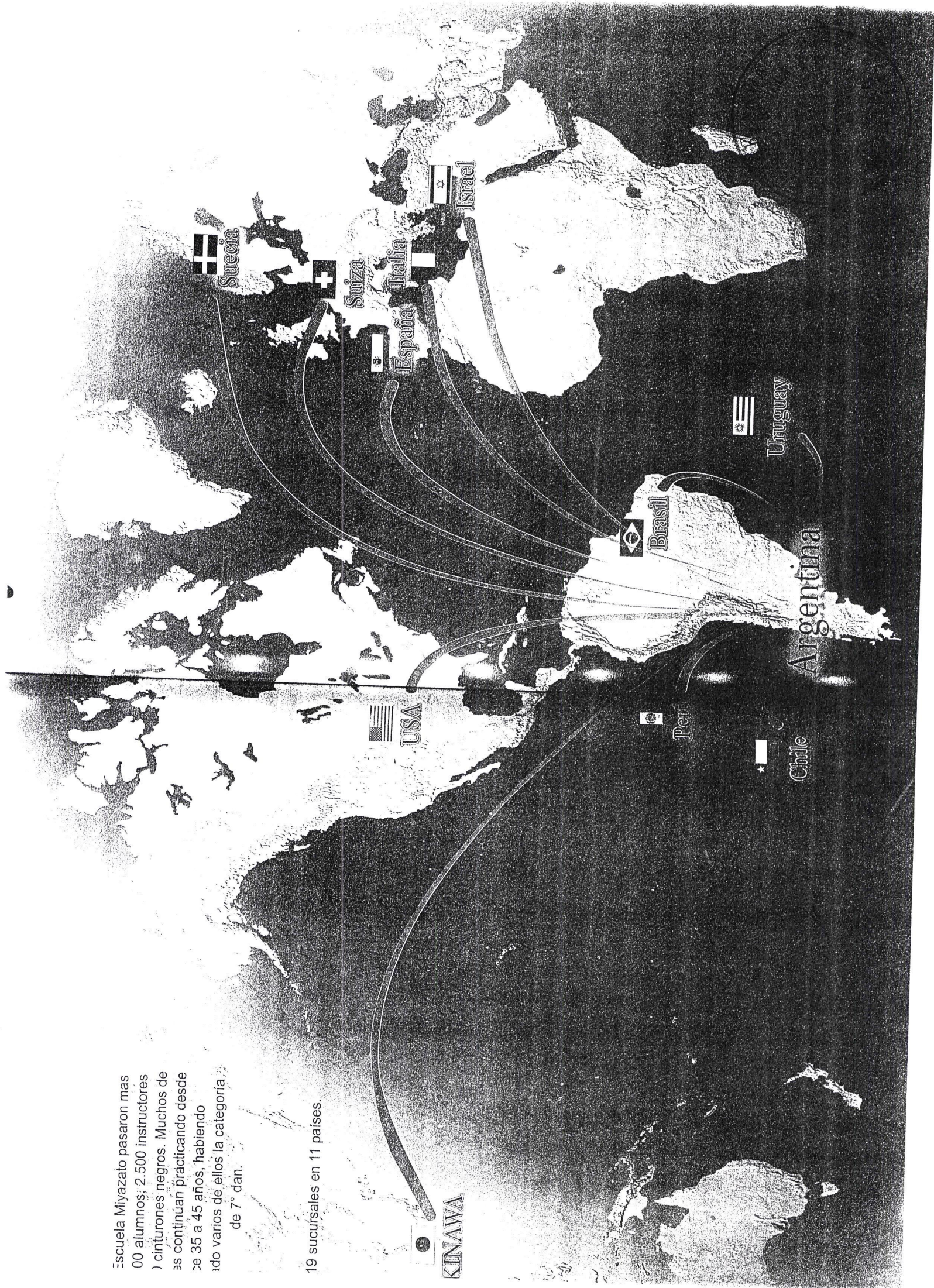

SUCURSAL ESCUELA MIYAZATO DE KARATE DO "HUINCA DOJO"
INS. LEONARDO L. AIMONE 3º DAN
TEL: (02336) 495010 / (02302)15534845
HUINCA RENANCÓ (CÓRDOBA)



Huinca Renancó, 24 de Julio de 2007.-

Objeto: adjuntar a nota entregada el 10 de Julio del corriente año, para la construcción del monolito.

Sr. Intendente Municipal

Dr. Oscar E. Saliba

S ____ / ____ D

Tengo el agrado de dirigirme a Ud., y por su intermedio, el Honorable Consejo Deliberante para fundamentar el ***pedido de aprobación del monolito*** a la **Escuela Miyazato**.

La **Sucursal Huinca Renancó** cuenta con más de 30 (treinta) alumnos y desde hace 8 años difunde el Arte Marcial del Karate Do, el cual posee grandes e importantes secretos que solo el que lo realiza y tras haber recorrido un largo camino de práctica podrá apreciar éste verdadero tesoro.

Cada una de las etapas de ésta disciplina son un mensaje que si se aprenden a asimilar, contribuyen a dar las notas características de la personalidad perfecta. No son la agresión ni la rebeldía sino justamente ***la armonía con uno mismo, con los demás y con el mundo el cual constituye el sustento de la Paz.***

Karate Do como se dijo anteriormente ***es un arte, es armonía, es el camino de la superación personal. Valores como el respeto, la lealtad, el compañerismo, la compasión, el desprendimiento y la espiritualidad son inherentes al verdadero Karate Do.***

El milenario arte del Karate Do tal como lo indica su denominación: "DO" es un maravilloso sendero para el logro de la PAZ y, es por ello que agradecemos la labor y difusión de genuinos Maestros como **SHOEI MIYAZATO 10º DAN Máxima Autoridad a Nivel Mundial** por habernos dado la oportunidad de poder brindar este arte, la cual esta al alcance de toda la humanidad.

La **Escuela Miyazato** es un referente y hablar de Karate Do en Argentina, es hablar de **SHOEI MIYAZATO** donde a partir del año 1959 difunde esta disciplina con honradez, respeto, esfuerzo y verdad en cada rincón de la República Argentina.

La casa central de la **Escuela Miyazato "HOMBU DOJO"**, se encuentra ubicada en la calle Baracaldo N°2579 de Villa Cabrera (Córdoba) siendo la más grande de Sudamérica. Sus puertas están abiertas a todo público, pudiendo apreciar las innumerables plaquetas, diplomas y el Libro de Honor donde se exponen los diferentes decretos de las distintas ciudades y provincias, decretándolo ***Ciudadano Ilustre y Huésped de Honor.***

Desde el año 1990 en la Ciudad de Esperanza (Santa Fe) en el Colegio San José - Institución Educativa-se desarrollan prácticas del Karate-Do de la **Escuela Miyazato** insertándolas en las clases de Educación Física dirigida a los alumnos a partir de 4º grado cuya edad es la indicada por las características psicomotrices para iniciarse en esta actividad.

Así también, profesionales de nuestro medio como el **Dr. Lubrina y el Dr. Luis A. Rodríguez** en su época de estudiantes universitarios circularon por las aulas de la **Escuela Miyazato** donde pueden dar referentes de la trayectoria de la Escuela y su Maestro.

Antecedentes de la Escuela Miyazato:

- **1959:** Exhibición en la Escuela de Aviación (Córdoba).
- **1971:** Exhibición Anual de Grandes Maestros de Okinawa –Escuela Miyazato Líder Centro Okinawense Capital Federal.
- **1974:** 1º exhibición de Gran Magnitud en el interior del país - Estadio 25 de Mayo (San Juan) - 10.000 espectadores.
- **1975:** Exhibición Estadio Ferrocarril Oeste (Capital Federal) 8.000 espectadores.
- **1977:** 1º Visita Oficial Internacional a Brasil (Cubatao, Sao Paulo, Santos).
- **1978:** Inauguración Oficial de la nueva Escuela Miyazato (675mts. cuadrados).
- **1979:** Exhibición 20º Aniversario de la Escuela.
- **1984:** Exhibición en el Estadio Mundialista Chateau Carreras (60.000 espectadores) / Exhibición 25º Aniversario de la Escuela en Redes Cordobesas (6.000 espectadores).
- **1987:** Visita del Maestro Shoei Miyazato a los EEUU.
- **1989:** 30º Aniversario de la Escuela Miyazato – Exhibición en el Estadio Luna Park.
- **1990:** 1º Delegación de la Escuela Miyazato de Argentina que parte a Okinawa.
- **1994:** Exhibición 35º Aniversario Polideportivo Cerutti (Córdoba) junto a un grupo de autoridades del Karate de Okinawa, EEUU y Brasil.
- **1995:** Representación de la Escuela Miyazato en la Pascua del Budo (Italia). / Partida de una delegación al Pre-torneo Mundial Okinawa-Japón donde participaron 25 naciones con 1.400 competidores. La Escuela Miyazato obtuvo el 5º puesto.
- **1997:** Con 74 participantes viaja a Okinawa al Torneo Mundial de Karate en el BUDOKAN entre 64 países y 2.000 competidores la Escuela Miyazato tiene el honor de obtener el Sub-campeonato Mundial.
- **1998:** 40º Aniversario de la Escuela. Exhibición en el Polideportivo Cerutti (Córdoba).
- **2000:** Visita Oficial a la Sucursal de Trujillo – Perú. / Visita Oficial a Israel.
- **2003:** Comienzo de Seminarios en todo el país.
- **2004:** 45º Aniversario de la Escuela (1.200 practicantes).

El monolito a realizar en Huinca Renanco será único en su estilo y se difundirá a nivel mundial a través de las distintas Sucursales y en la Página Web Oficial.

Nuestra ciudad estará representada por éste Gran Monolito recordando los **48 Años de Trayectoria Marcial Educativa y los 8 Años de Vida de nuestra Sucursal en la ciudad.**

Con la inauguración del mismo se hará presente la **Máxima Autoridad el Gran Maestro SHOEI MIYAZATO** como así también, asistirán Instructores y Alumnos de cada rincón de la Argentina y del exterior.

Agradece su atención y saluda muy atentamente.



Inst. LEONARDO LUIS AIMONE
3er- DAN ESCUELA MIYAZATO